

ИНСТРУКЦИЯ ПО ПРИМЕНЕНИЮ ИЗДЕЛИЯ

1. ОПИСАНИЕ ИЗДЕЛИЯ

Наименование изделия:	Наименование автомобиля:	Страна сборки	Период выпуска	кузов/ vin/серия	Тип и V ДВС	Тип КПП	Хар-р привода	Другие особенности
Рама фаркопа Vw.Am.101.R(K)	Volkswagen Amarok		2010-					305.570 ВК

Изделие предназначено для защиты агрегата автомобиля от механических повреждений, вызванных дефектами дороги и воздействием посторонних предметов. Не требует специальных инструментов и приспособлений при монтаже и демонтаже. Защищено от климатических воздействий специализированным покрытием ведущих мировых производителей порошковых красок. Экологически безопасно.

2. КОМПЛЕКТАЦИЯ

Изделие состоит из следующих элементов:

№ п/п	Наименование	Кол -во
1	305.570 Рама фаркопа	1
11	305.417-01 Кронштейн ТСУ	1
2	741.039 Гнездо розетки	1
12	713.006-01 Сцепной шар	1
11а	747.027 Палец	1
15	DIN 11024 Шплинт	1

№ п/п	Наименование	Кол -во
Комплект крепежа 273.448		
4	Болт М8х25	1
5	Болт М12х1,5х40	4
6	Гайка М8	1
12а	Гайка М24	1
7	Шайба гроверная 8	1
8	Шайба гроверная 12	4
13	Шайба гроверная 24	1
9	Шайба увеличенная 8	2
10	Шайба увеличенная 12	4
14	Шайба 24	1

3. УСТАНОВКА

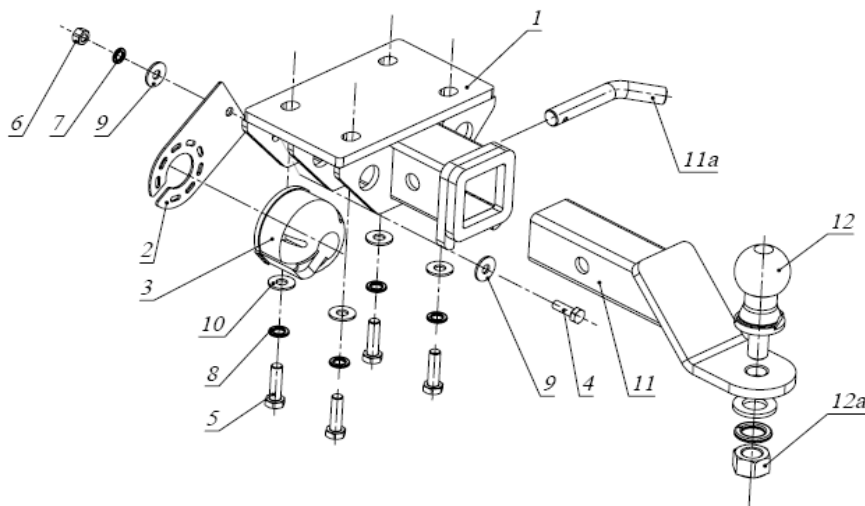

1. Прикрутить раму фаркопа 1 болтами М12х1,5х40 к штатным резьбовым отверстиям в поперечной балке а/м.
2. Прикрутить розетку 3 с помощью входящего в ее комплект крепежа к гнезду 2.
3. Гнездо с розеткой закрепить на раме фаркопа 1 болтом М8.
4. Вставить кронштейн фаркопа 11 (поставляется отдельно, рекомендуется использовать 305.418) в раму 1, зафиксировав его пальцем 11а и шплинтом, входящими в комплект крепежа кронштейна 11.
5. Установить шар фаркопа 12 (поставляется отдельно, рекомендуется использовать 305.406) в отверстие кронштейна 11 и закрепить его гайкой из комплекта крепежа шара.

Примечание: за последствия неправильной установки предприятие - изготовитель ответственности не несет; усилия затяжки болтов

М6 - 10 Нм, М8 - 25 Нм, М10 - 50 Нм, М12 - 85 Нм.



Добротная защита картера – Ваше спокойствие и уверенность на дорогах!